

# Rahmengenometrie SENTIERO-II



**Link-Lever:**  
Aus einem Stück gefräste Umlenkhebel – sehr leicht und trotzdem hochstabil.

**Ultralight-Rohre:**  
Die dreifach konifizierte Alurohre sorgen für ein sehr leichtes Rahmengesamtgewicht.

**Industriegelagert:**  
Alle acht Schwingenlager sind mit wartungsarmen Industrie-Kugellagern bestückt.

## SENTIERO: so heissen in Italien die Wanderwege...

Sentiero-II heisst der von KOBA entwickelte 4-Link-Rahmen (Viergelenker) mit 110 mm Federweg. Alle vier Gelenke sind industriegelagert und deshalb äussert langlebig. Dieser edle Rahmen zeichnet sich durch die typische Cross-Country Rahmengenometrie von KOBA aus. Ein komfortables und sportliches Fully für den ambitionierten Marathon- und Race-Fahrer.

**Material**  
Dreifach konifizierte AN6-Aluminium

**Gewicht (46 cm)**  
2,28 kg

**Erhältliche Farben**  
- blau eloxiert  
- schwarz eloxiert  
Gegen Aufpreis:  
- à la carte eloxiert  
- à la carte pulverbeschichtet

## Rahmengenometrie SENTIERO-II

FW	A	B	C	D	E	F+H	G	H	I	J*
112	420	555	73,5°	71,0°	425	1041	17	39	110	470
109	460	575	73,5°	71,0°	425	1062	17	39	120	470
108	500	590	73,5°	71,0°	425	1078	17	39	130	470
106	540	605	73,5°	71,0°	425	1088	17	39	140	470

FW = Federweg \* inkl. Steuersatz

© Jan KOBA AG / Technische Änderungen und Irrtümer vorbehalten / alle Angaben ohne Gewähr

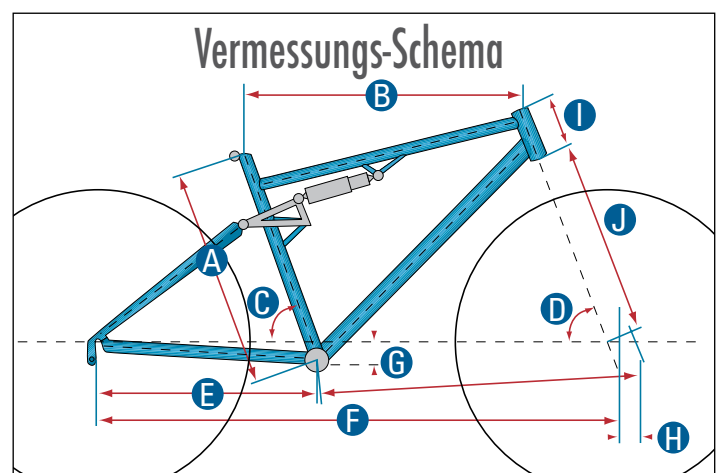

**CUSTOM-MADE BICYCLES**

**KOBA**